

加快交货周期

对于希望寻找高品质、快速周转的组件，以加快项目的设计周期，并缩短定制探针交货时间的OEM厂商和工程师们而言，迪贝流体的标准探针系列产品是非常理想的选择。OEM客户也能从优化的供应链中受益，因为迪贝流体标准探针库存充足，随时可以交货。其主要特点包括：

- 采用不锈钢316，具有优良的性能和持久性
- 借助翻边或卡箍轻松连接迪贝的管路组件
- 增加分液体的精确度、针尖拉伸变径处理减少内壁粗糙度
- 内部容积可达到200微升
- 长度达5.9英寸，能触及大多数样品试管的底部
- 外壁上的含氟聚合物涂层（可根据客户要求定制）可进一步减少交叉污染

标准化探针类型

针尖变径处理

针尖变径处理使针尖端内径更小。拉伸变径处理减小了探针尖端尺寸，该处理可确保变径部分的内表面光洁度在处理后的不受影响。



DP3抛光工艺

DP3是迪贝流体的专有抛光工艺，该工艺通过将内径粗糙度降低3-5倍，最大限度地减少交叉污染，DP3技术可改善其清洗特性，使探针更耐用。



FEP内嵌管探针

FEP内嵌管探针采用不锈钢316，并嵌有FEP管路。FEP内嵌管探针可提供一直到泵端不间断的流路。



常规针尖变径的标准探针DB200-14954

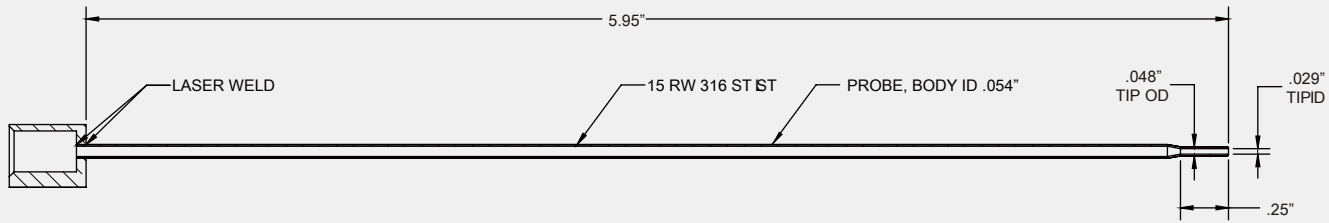

带有DP3抛光和针尖变径的标准探针DB200-14953

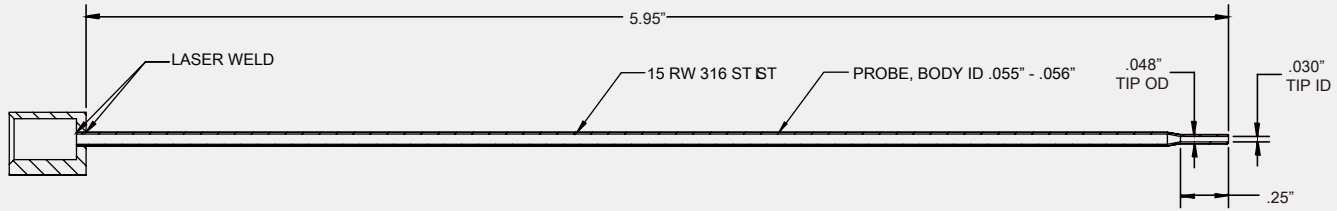

内嵌FEP管的标准探针DB200-14952

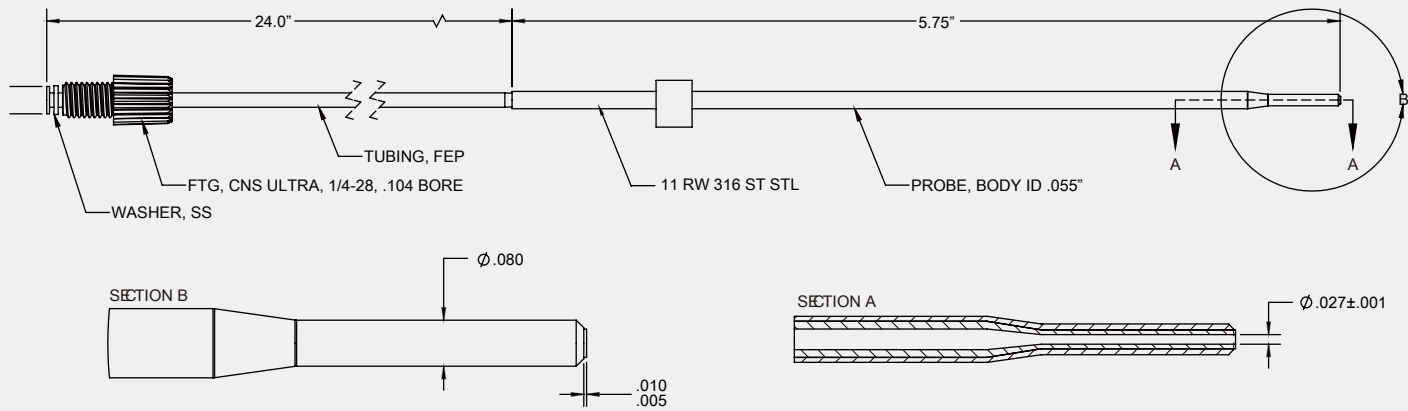

标准探针订购信息

探针类型	料号	材质	针体内径	容积	粗糙度	价格 (1-24 支)	价格 25-99 支
常规针尖变径的标准探针	DB200-14954	不锈钢 316	.054"	200 微升	20+	\$48.50	\$46.00
带有DP3抛光和针尖变径的标准探针	DB200-14953	不锈钢 316	.055" - .056"	200 微升	4+	\$78.00	\$74.00
FEP管的标准探针	DB200-14952	不锈钢 316	.055"	200 微升	N/A	\$56.00	\$53.00

迪贝流体全球分布

North America
Diba Industries Inc.
4 Precision Road
Danbury, CT 06810 USA
Tel: +1 (203)-744-0773
Fax: +1 (203)-744-0663
salesdept@dibaind.com

Europe
Diba Industries Ltd.
2 College Park
Coldhams Lane
Cambridge, CB1 3HD, UK
Tel: +44 (0) 1223 472801
Fax: +44 (0) 1223 416787
sales@dibaind.com

Japan
Diba Japan KK
Urban Komazawa
28-11, Komazawa 3-chome
Setagaya-ku
Tokyo 154-0012 JAPAN
Tel: +81-3-5779-6772
Fax: +81-3-6701-7400
japansales@dibaind.com

中国
迪贝流体控制公司
上海市长宁区娄山关路 555
号长房国际广场1106 室
邮编: 200051
电话: +86-21-6016-7622
传真: +86-21-5206-8191
chinasales@dibaind.com

www.dibaind.com

A HALMA COMPANY